

Maghreb Truck Company SPA

Distributeur MAN Truck & Bus SE en Algérie
 Alger : Route de Blida, Oued El Kerma, 16005 Birkhadem
 Tel : +213 023 45 09 67 (68/69) / Fax : +213 023 45 09 62
www.mtc-man.com / commercial@mtc-man.com

Processus Commercial

Fiche Technique



PCOM 02-03

Version : 01

Edition : 01

Date : 25/02/2019

Page : 01/01

CAMION MALAXEUR MAN TGS 41.400 M - BB (8x4)

CABINE

- Verrouillage centralisé des portes et lève vitre électrique
- Rétroviseurs chauffant et réglable électriquement
- Rétroviseurs grand angle chauffant
- Rétroviseur guide trottoir côté droit
- Pare-brise en verre feuilleté et glaces des portes, teintés
- Siège confort chauffeur à suspension pneumatique
- Suspension de la cabine, à ressorts spirales
- Climatiseur AC R134A exempt de CFC
- Radio MAN Media Truck 12V avec écran couleur 5 pouces
- Tachygraphe électronique, automatique 2 chauffeurs
- Coffre de rangement et toit ouvrant mécanique

DIRECTION

- A assistance hydraulique
- Volant réglable en hauteur et en inclinaison

CHASSIS

- Pare choc à 3 éléments avec barre anti-encastrement à l'avant et à l'arrière et Protections latérales

MOTEUR ET REFROIDISSEMENT

- Diesel MAN D2066LF06 (EII) à 6 cylindres en ligne avec injection par rampe commune et régulation par EDC
- Cylindrée de 10,5L
- Puissance Max 400ch/294KW,
- Couple Max 1900Nm
- Régulateur + Limiteur, de vitesse
- Mesure d'insonorisation 80dB
- Refroidissement à eau + Intercooler

BOITE DE VITESSE ET EMBRAYAGE

- ZF, synchronisée, type 16 S 253 OD avec 16 rapports AV et 2 rapports (marches) AR
- Embayage mono-disque à sec et sans amiante

SUSPENSION, ESSIEU et PONT

- Suspension à ressorts à lames à section paraboliques
- Stabilisateur AV + AR
- Ponts arrière, à réducteurs planétaires MAN : HPD-1382 / HP-1352, avec blocage différentiel

PNEUMATIQUES

- 12 + 1 pneumatiques 315/80 R 22,5 TUBELESS



Photo non contractuelle

FREINS

- Freins à tambours AV et AR
- ABS : Anti Blocage des Roues
- Frein moteur EVB augmentant la puissance du frein moteur de 60%
- Frein de parking et Frein de secours

ECLAIRAGE ET SIGNALISATION

- Combiné Feux AV avec Feux de jour + Grille de protection
- Combiné Feux AR

EQUIPEMENTS

- Réservoir carburant à droite de 400L, avec protection
- Prise d'air dans la cabine, Visière et pare-soleil
- Lot de bord complet (trousse à outils, triangle, cric hydraulique 25T, extincteur, boîte à pharmacie, etc....)

CARROSSERIE

- Malaxeur de marque SCHWING STETTER ou LIEBHERR
- Volume 10m³
- Entraînement par prise de force

EQUIPEMENTS EN OPTION

- Malaxeur LIEBHERR de 12m³ + Boîte de Vitesses Automatisée MAN TipMatic
- Pneumatique 385/65 R 22,5 pour essieux avant et roue de secours
- Module de pilotage pour gestion de la flotte (FMS)

Délai de garantie 100 000Km dans la limite de 36 mois à l'échéance du premier terme

Edition juin 2019

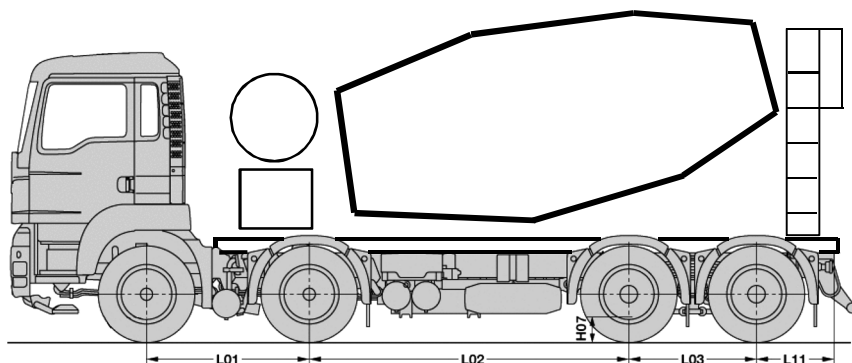

Dimensions et Poids	
L01 : Empattement 1 ^{er} à 2 ^{ème} essieu	1 795 mm
L02 : Empattement 2 ^{ème} à 3 ^{ème} essieu	2 505 mm
L03 : Empattement 3 ^{ème} à 4 ^{ème} essieu	1 400 mm
L11 : Porte à faux arrière	1 250 mm
H07 : Garde au sol	305 mm
Largeur hors tout	2 500 mm
Charge admissible sur 1 ^{er} essieu et 2 ^{er} essieu	2 x 9 000 Kg
Charge admissible sur 3 ^{er} et 4 ^{ème} essieu	26 000 Kg
PTAC admissible	41 000 Kg